

制造附件表
视图
材料
比例
日期

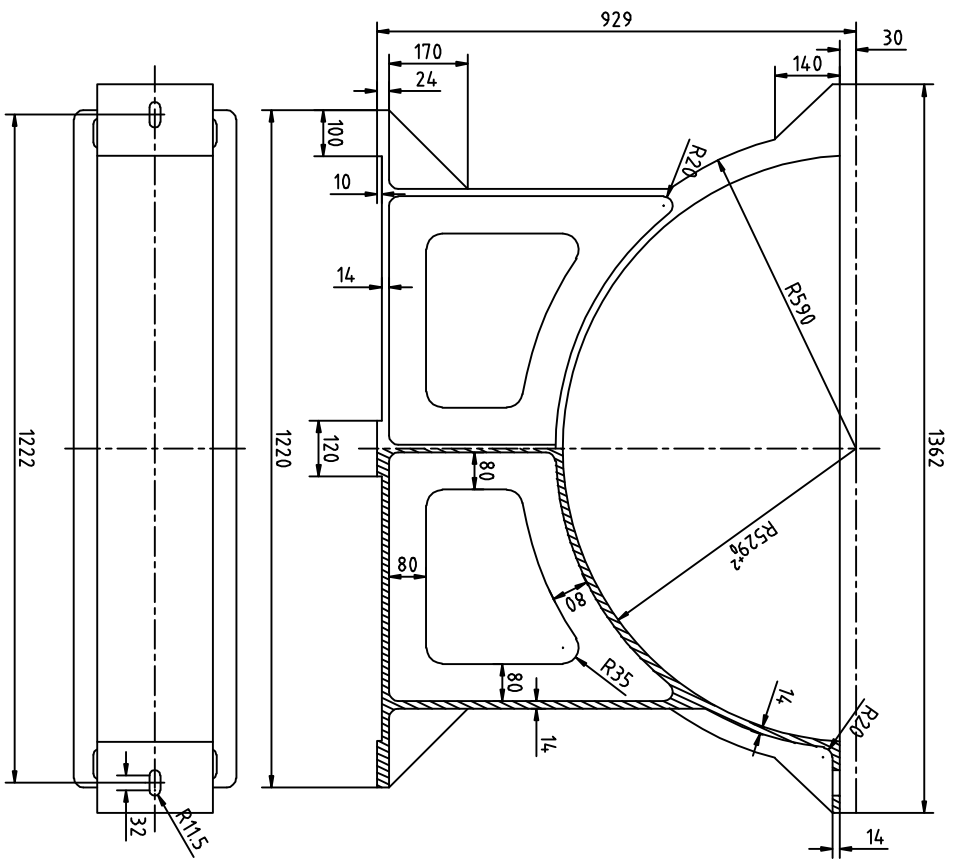

备注: 1、未注铸造圆角为R5-R10, 未注拔模斜度为1°;  
 2、铸件表面不能有粘砂、冷隔等铸造缺陷。  
 3、铸件锐角倒钝。

全部 50

设计	审核	工艺	批准	日期	共 1 张 第 1 张	比例 1:10	重量	除铁标记	QT420-5	芜湖新兴铸业
设计	审核	工艺	批准	日期	共 1 张 第 1 张	比例 1:10	重量	除铁标记	DN1000 管座支撑	